

第64回全国高等学校選抜レスリング大会東海地区予選会 個人対抗戦

51 kg級

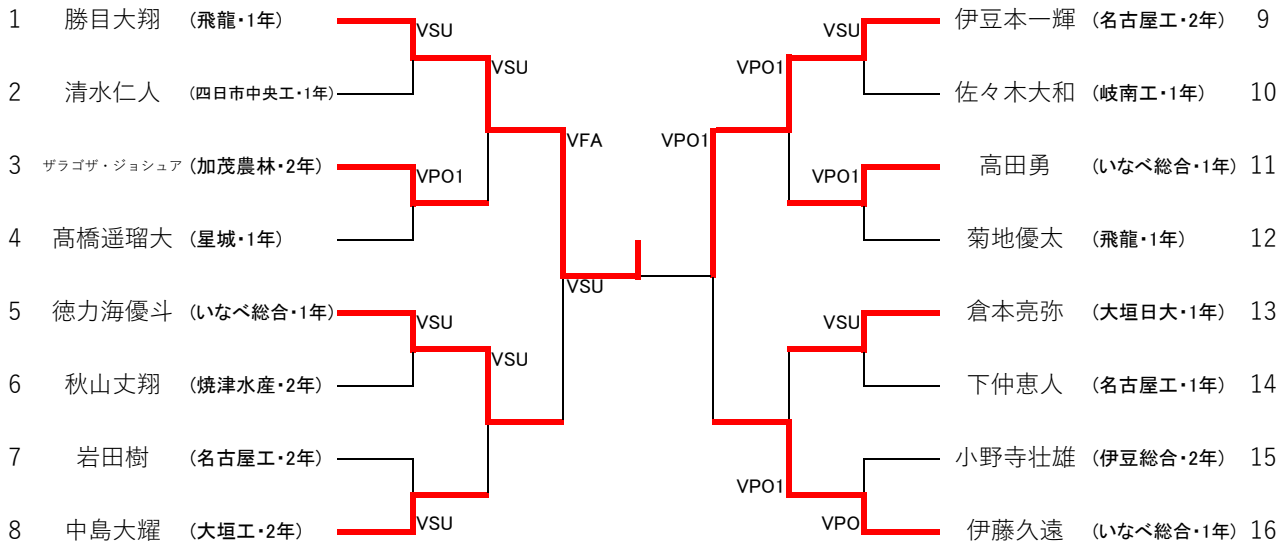

1位	勝目大翔	(飛龍・1年)
2位	伊豆本一輝	(名古屋工・2年)
3位	徳力海優斗	(いなべ総合・1年)
3位	伊藤久遠	(いなべ総合・1年)

55 kg級

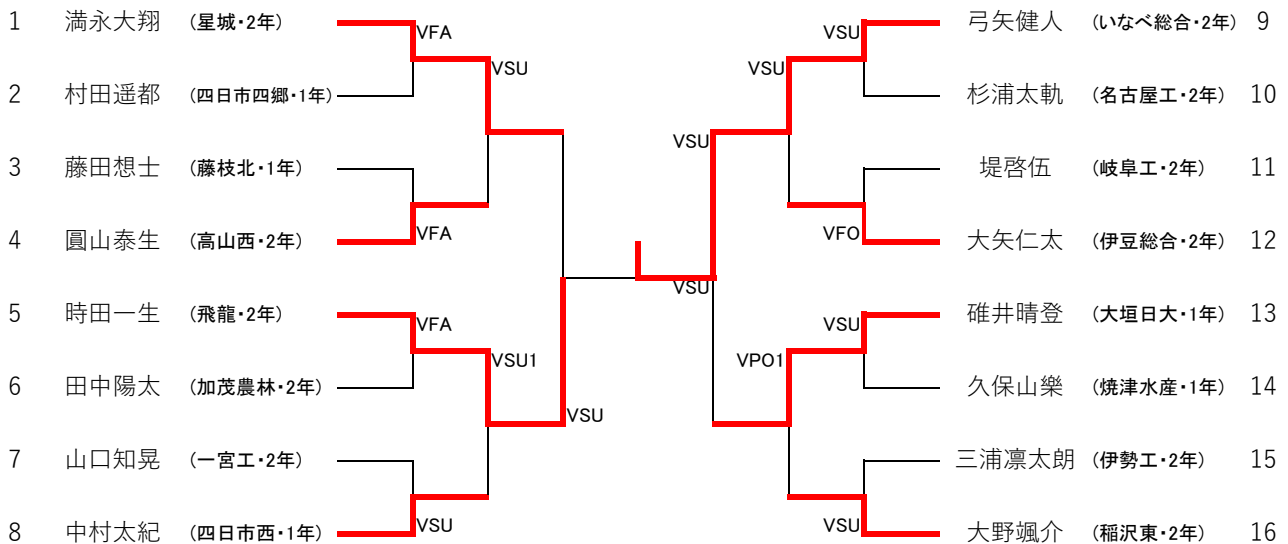

1位	弓矢健人	(いなべ総合・2年)
2位	時田一生	(飛龍・2年)
3位	満永大翔	(星城・2年)
3位	碓井晴登	(大垣日大・1年)

第64回全国高等学校選抜レスリング大会東海地区予選会 個人対抗戦

60 kg級

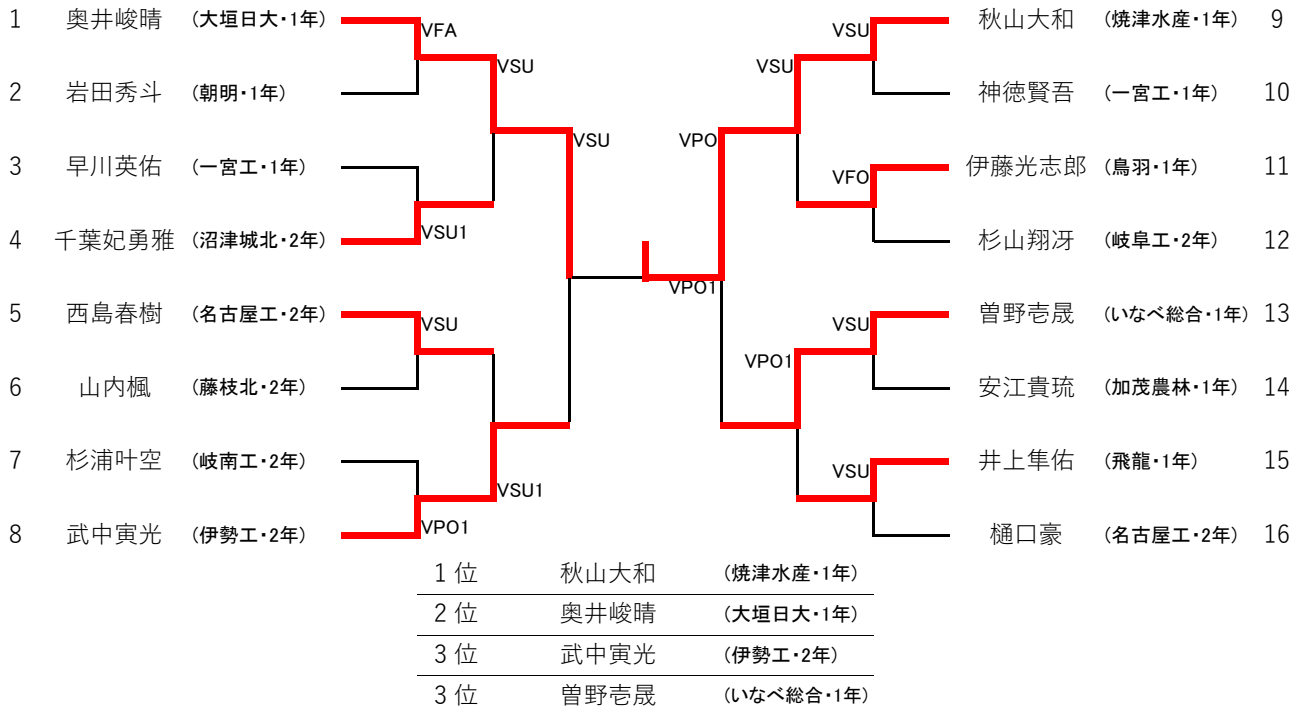

65 kg級

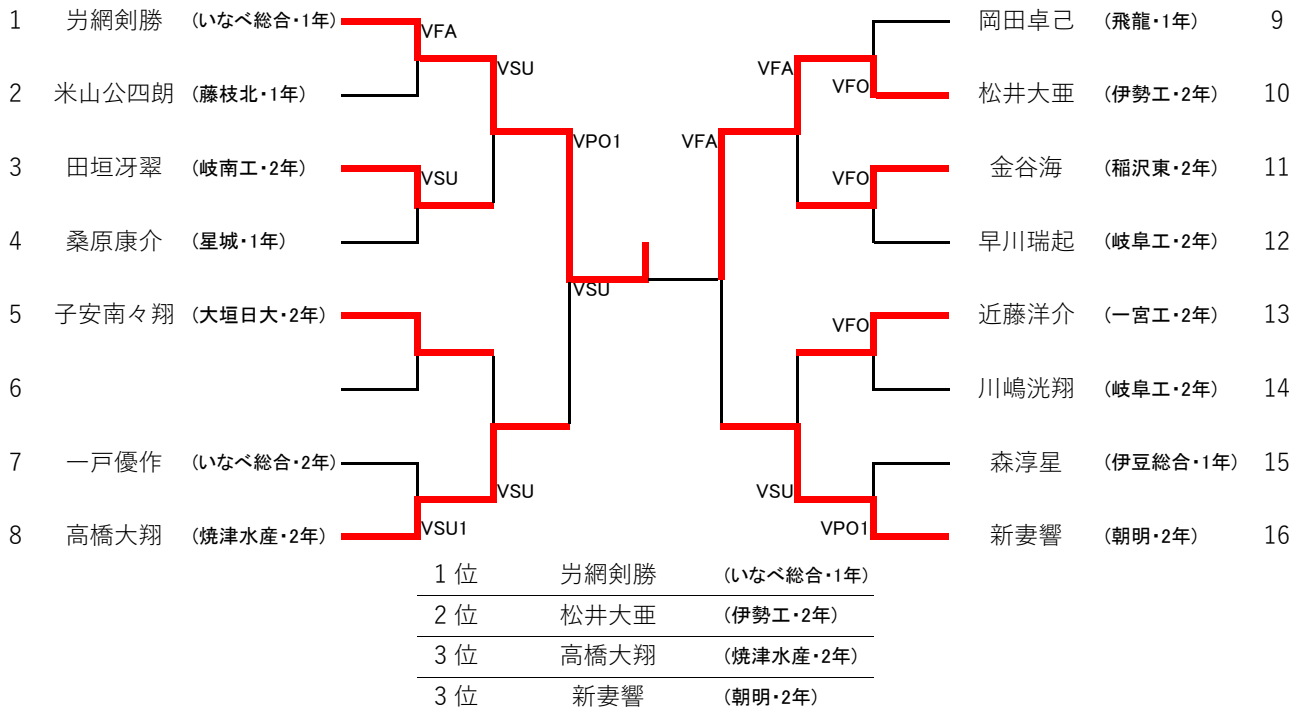

第64回全国高等学校選抜レスリング大会東海地区予選会 個人対抗戦

71 kg級

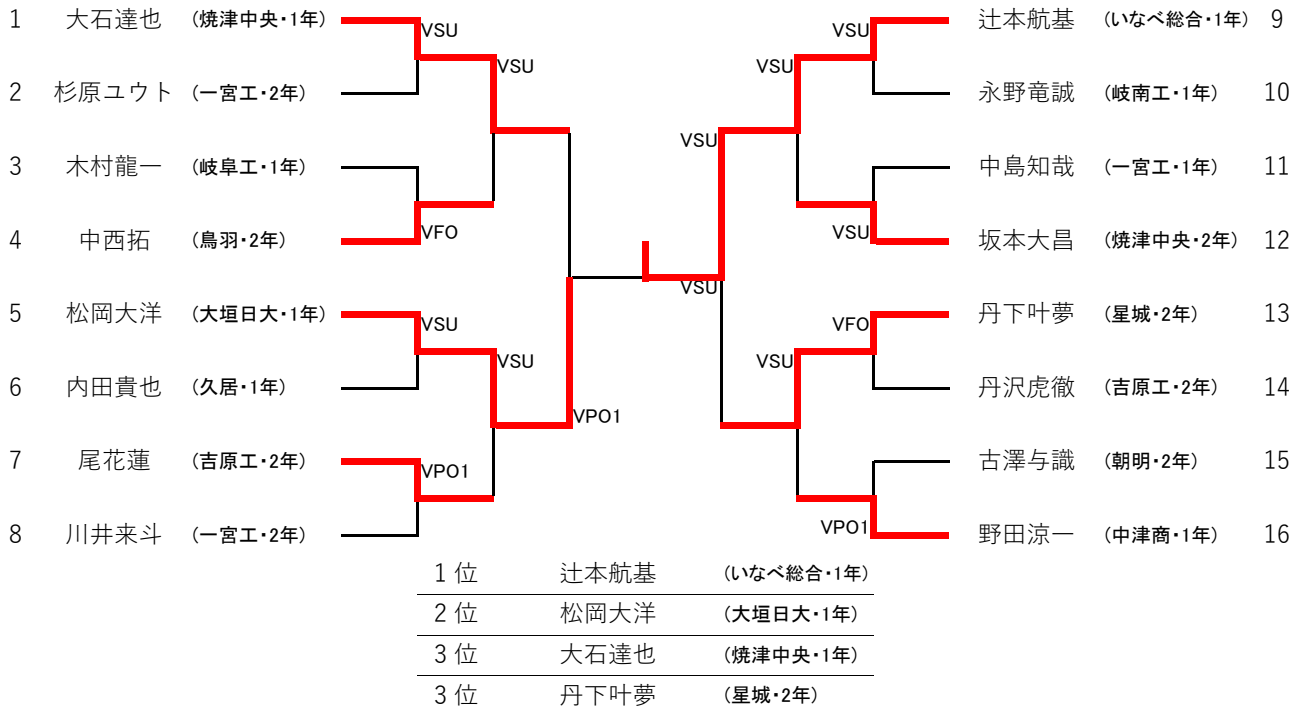

80 kg級

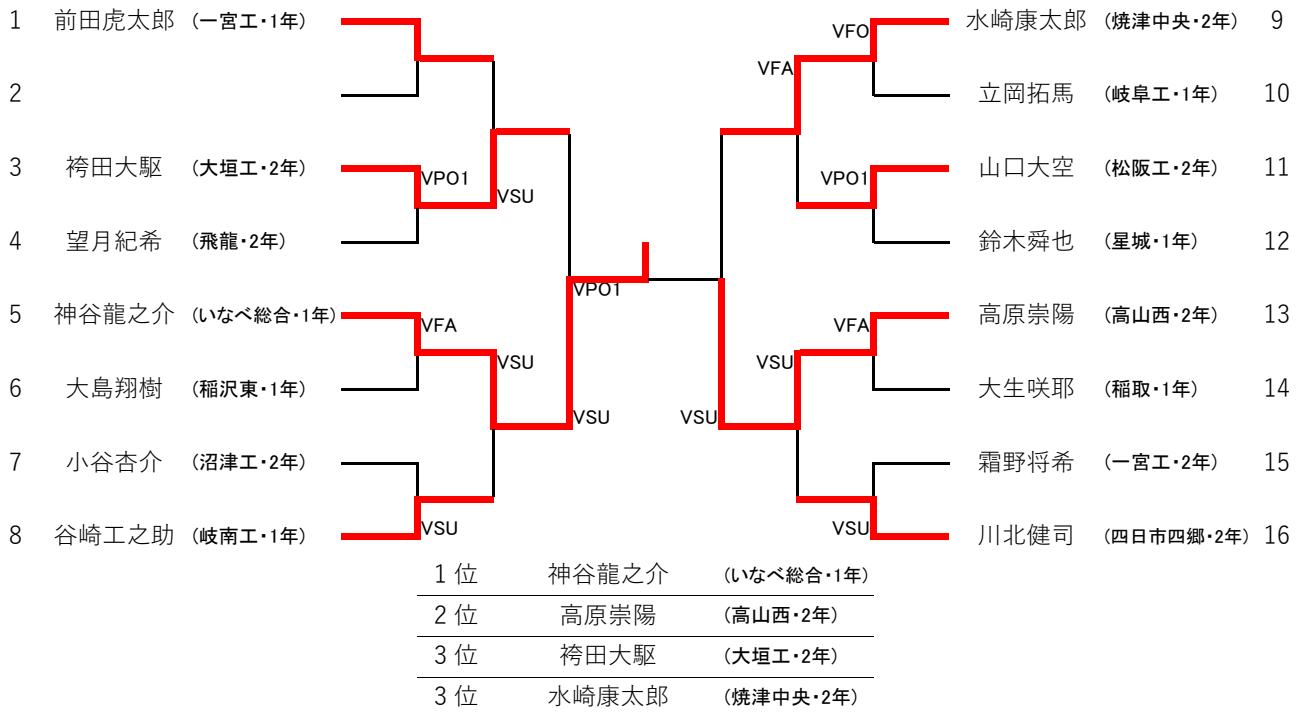

第64回全国高等学校選抜レスリング大会東海地区予選会 個人対抗戦

92 kg級

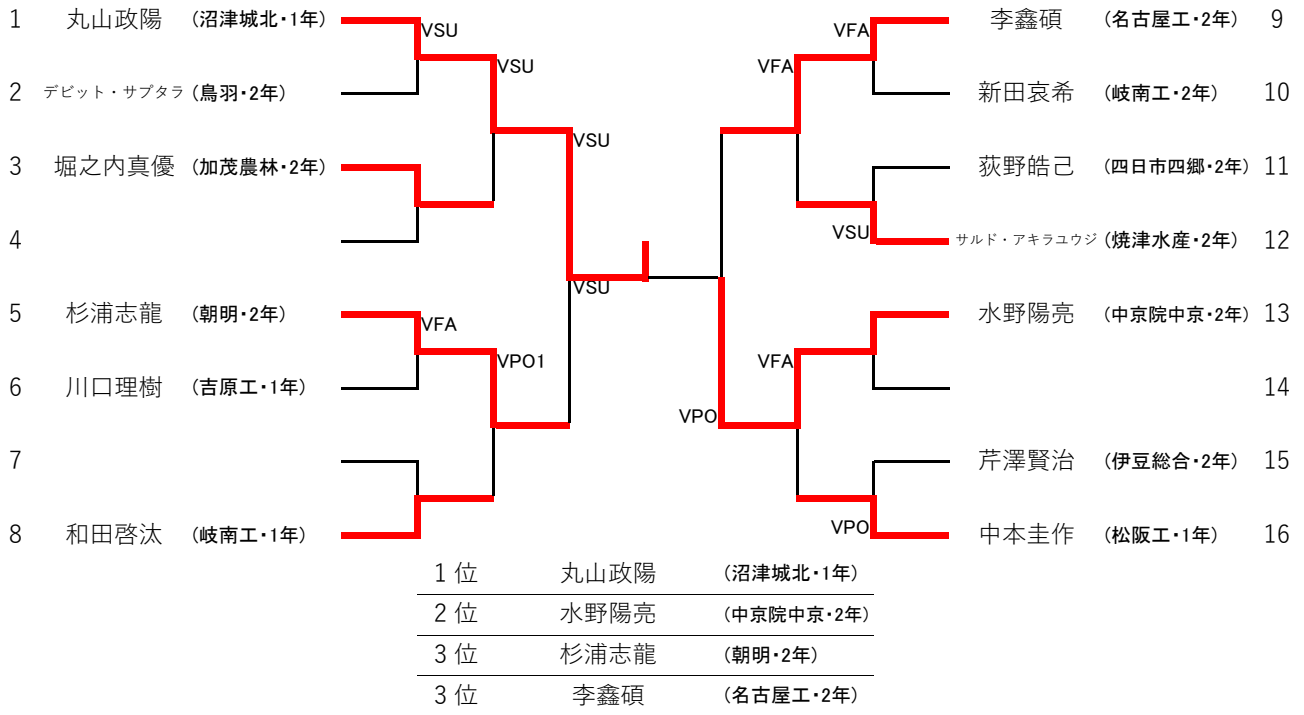

125 kg級

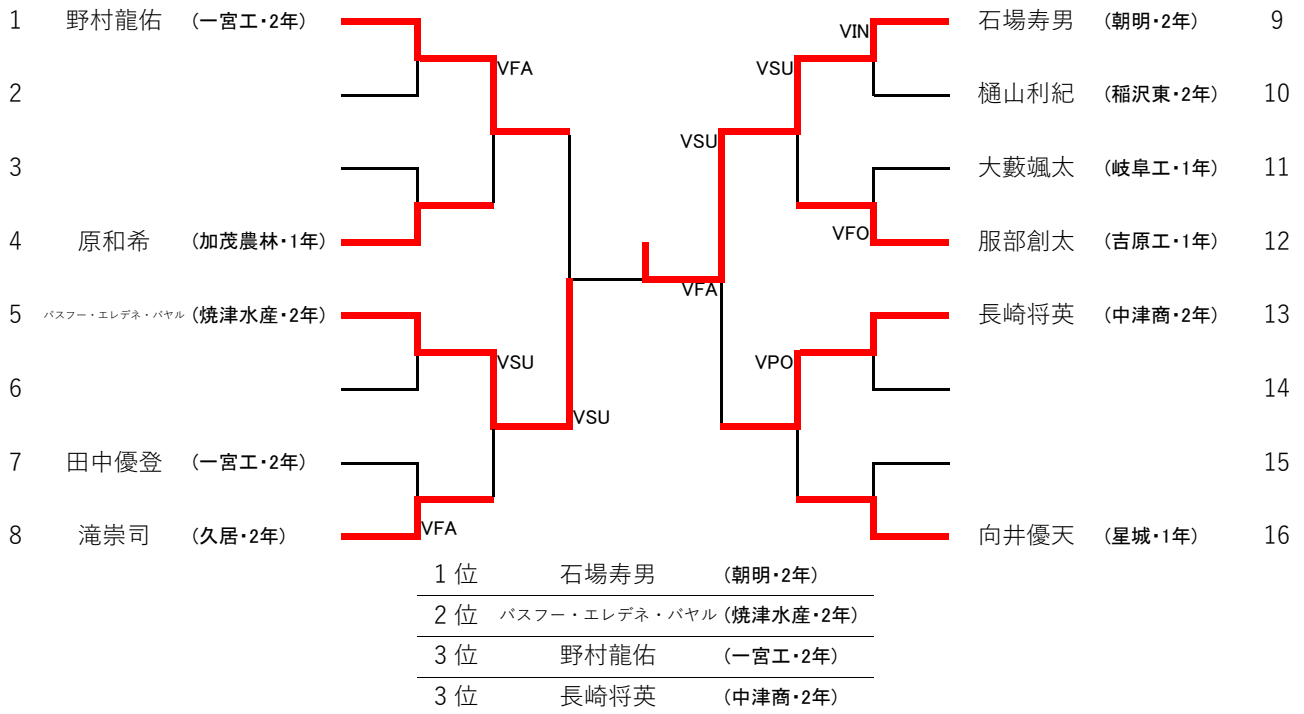

第64回全国高等学校選抜レスリング大会東海地区予選会 個人対抗戦結果

令和2年11月22日(日)

焼津市総合体育館

	1位	2位	3位	3位
51 kg級	勝目大翔 (飛龍・1年)	伊豆本一輝 (名古屋工・2年)	徳力海優斗 (いなべ総合・1年)	伊藤久遠 (いなべ総合・1年)
55 kg級	弓矢健人 (いなべ総合・2年)	時田一生 (飛龍・2年)	満永大翔 (星城・2年)	碓井晴登 (大垣日大・1年)
60 kg級	秋山大和 (焼津水産・1年)	奥井峻晴 (大垣日大・1年)	武中寅光 (伊勢工・2年)	曾野壱晟 (いなべ総合・1年)
65 kg級	岩網剣勝 (いなべ総合・1年)	松井大亜 (伊勢工・2年)	高橋大翔 (焼津水産・2年)	新妻響 (朝明・2年)
71 kg級	辻本航基 (いなべ総合・1年)	松岡大洋 (大垣日大・1年)	大石達也 (焼津中央・1年)	丹下叶夢 (星城・2年)
80 kg級	神谷龍之介 (いなべ総合・1年)	高原崇陽 (高山西・2年)	袴田大駆 (大垣工・2年)	水崎康太郎 (焼津中央・2年)
92 kg級	丸山政陽 (沼津城北・1年)	水野陽亮 (中京院中京・2年)	杉浦志龍 (朝明・2年)	李鑫碩 (名古屋工・2年)
125 kg級	石場寿男 (朝明・2年)	バスフー・エレデネ・パヤル (焼津水産・2年)	野村龍佑 (一宮工・2年)	長崎将英 (中津商・2年)

※ 個人戦1～3位は全国選抜大会へ出場